

IN THE BOX

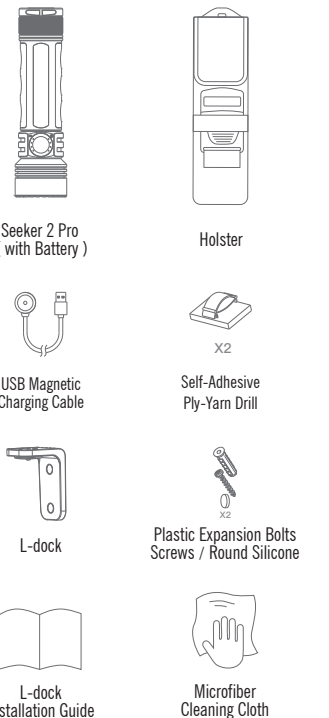

SPECIFICATIONS

Table with specifications for Turbo, High, Medium, and Moon modes, including beam distance, runtime, and weight.

All performance measurements in accordance with ANSI/NEMA FL-2009 standards

\* The minimum output at Turbo and high mode is 600 lumens.

PRODUCT OVERVIEW

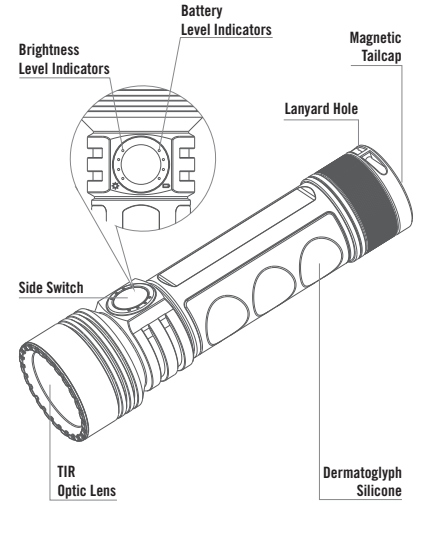

INDICATORS ON BOTH SIDES

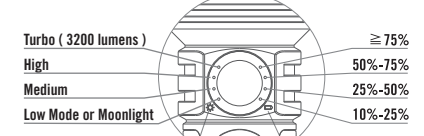

Note: While turning on, if the battery power is less than 10%, the lowest indicator on the right side will glow red.

BEFORE FIRST USE

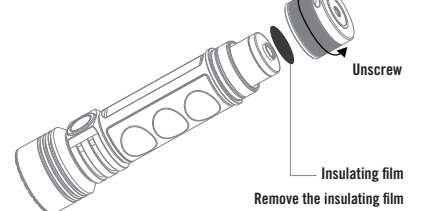

TWO WAYS TO CHARGE

1. Charge directly via the provided MCCA1.

2. Charge via the L-dock.

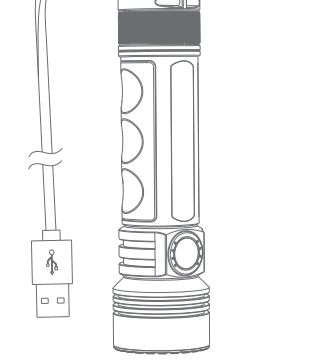

3. Charge via the L-dock.

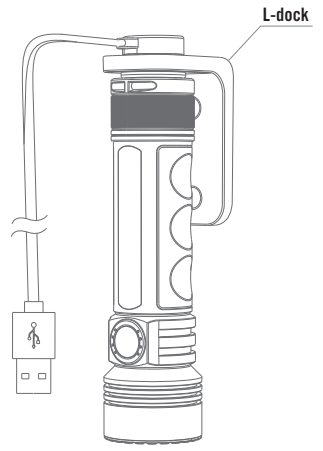

\* If you want to know more about the usage of L-dock, please read the L-dock Installation Guide.



DANGER

- Do NOT throw the light directly into human eyes. This may cause temporary blindness, or permanent damage to the eyes.
Do NOT cover the light head when the flashlight is on, or place the flashlight head on the ground. The radiation energy of the flashlight may cause damage to the flashlight itself, or even result in burning to flammable objects.
Do not separate the battery from the flashlight. The included rechargeable battery has extremely strong discharge power. For example, the external conductor short circuit battery may lead to overheat, combustion, or even cause unexpected disasters.

WARNING

- Keep out of reach of children.
When the flashlight is working on the high mode, the surface temperature can reach 55°C. Please switch off the flashlight temporarily or turn it to low mode.
If the light is about to be put aside for a long time or be transported, please unscure the tailcap for half a circle to cut off the circuit.
Do not use the turbo mode continuously when the environmental temperature is high in case the flashlight will be too hot to hold.
Ensure the battery is inserted with the negative (-) end pointing to the head of the flashlight (LED side).
The battery is only subject to be installed inside the flashlight and recharged with the specified charging cable.

NOTICE

- When the flashlight is turned off, the current mode will be memorized. The modes that can be memorized are: moonlight, low, medium, and high mode (after the light is turned off, the light will be memorized for 10 minutes before reverting to medium mode. If the light is turned on or turbo mode, the high mode will be memorized instead and will also revert to medium mode after 10 minutes (turbo mode can not be memorized).
Turbo mode will stay on for 2 minute and then step down to high mode within a minute.
Moonlight and turbo mode are not the normal brightness levels (low, medium, and high) mode. Under moonlight and turbo mode, press and hold the switch to enter the normal brightness level cycle.

EXCLUSION CLAUSE

Olight is not liable for damages or injuries sustained resulting from the usage of the product inconsistent with the warnings in the manual, including but not limited to using the product inconsistent with the recommended lockout mode.

VERGRENDELEN/ONTGRENDELEN: Vergrendel de zijkachelaar door de zijkachelaar ingedrukt te houden in de UIT-stand (voor ongeveer 2 seconden).

De zaklamp gaat eerst aan in MOONLICHT en dan over uit om aan te geven dat de vergrendeling is gesceerd. Bij het indrukken van de schakelaar zal de nodige indicatie naast de schakelaar kort branden als de zaklamp is vergrendeld. Beëindig de vergrendeling door de zijkachelaar vast te houden (langer dan 1 seconde) totdat de zaklamp aangaat. De lamp zal dan weer normaal functioneren.

(PL) Polska

OSŁUGA WL/WYL: Jedno kliknięcie boczny przelaznikiem włącza/wyłącza światło. Zapalne światło świeci na poziomie jasności ustawionym przy włączeniu. Przy wyłączeniu migania, można zapamiętać tryb tryb światła: księżycy, niski, średni i wysoki. Tryb turbo jest zapamiętywany jako tryb wysoki. Nie można zapamiętać trybu ostrzegawczego.

ZMIANA POZIOMY JASNOŚCI: Naciśnięcie i przytrzymanie bocznego przelaznika, w trakcie migania światła, powoduje automatycznie przechodzenie między trybami światła: księżycy, niskiego, średniego i wysokiego. Tryb zostaje wybrany w momencie zwolnienia naciśku na przelaznik.

TRYB MOONLIGHT: Przy włączonej latarni naciśnij i przytrzymaj włącznik ponad 1 sekundę w celu uruchomienia trybu Moonlight. Jeżeli zapamiętany został tryb Strobe, ponownie uruchomienie latarki uaktywni ten tryb.

WL/WYL TRYBU TURBO: Szybkie dwukrotne kliknięcie na przycisk boczny spowoduje włączenie trybu Turbo. Ponowne szybkie podwójne wciśnięcie przycisku spowoduje wyjście z trybu Turbo. Jeżeli zostalim zapamiętany trybem jest tryb wysoki, szybkie dwukrotne wciśnięcie przycisku spowoduje wyjście z trybu Turbo i przełączenie w tryb średni. Kiedy zapamiętany trybem jest tryb średni, niski lub tryb Moonlight, szybkie podwójne wciśnięcie przycisku spowoduje wyjście z trybu Turbo i przełączenie w poprzedni zapamiętany tryb.

TRYB STROBO: Szybko trzykrotnie naciśnij włącznik celu uruchomienia trybu strobo.W celu opuszczenia trybu strobo kliknij lub wcisnij i przytrzymaj przycisk.

TIMER: Seeker 2 Pro posiada timer na dlugi (9 minut) i krótki (3 minuty) okres czasu, po którym światło automatycznie się wyłącza. W trakcie migania światła, podwójne wciśnięcie i przytrzymanie bocznego przelaznika, przy czym poziomie jasności świecenia, daje dostęp do ustawień timera. Popłynące błyskięcie daje dostęp do timera krótkiego czasu, a dwa błyskięcie - do długiego. Po upływie czasu timer, migania automatycznie się wyłącza. Po ustawieniu timera, podwójne kliknięcie i przytrzymanie bocznego przelaznika włącza ustawienia timera. Kiedy uplynie czas timera i użytkownik będzie chciał do niego ponownie wejść, wtedy światło wróci do poprzednich ustawień timera.

BLOKOWANIE/ODBLOKOWANIE: Kiedy latarka jest włączona, należy naciśnąć i przytrzymać przelaznik boczny (przez około dwie sekundy) do momentu, gdy latarka wyjdzie z trybu moonlight, latarka została zablokowana. W celu odblokowania, na krótki czas zawiąsuj się napięzcy czerwony wskaźnik po prawej stronie przelaznika bocznego. W trybie blokady naciśnij i przytrzymaj przelaznik boczny (przez około jedną sekundę), aż latarka ponownie się włączy. Po tym latarka powraca do normalnej funkcjonalności.

05

06

(DE) Deutsch

ANIMOR a lampa fel van kapszola, vissza fog téni az előzőleg kiválasztott fényerő szinthez, mielőtt a lámpát lekapcsolja. (Amikor a lámpa fel van kapcsolva, csak az éjszakai, alacsony, közepes és magas mód tárolható. Magas módok után mód váltakozása. A világítási üzemmódot nem lehet beprogramozni.)

FÉNYERŐ SZINTJÉNEK MEGVÁLTÓZTATÁSA: Amikor a lámpa fel van kapcsolva, az előzőleg kiválasztott fényerő szintje továbbra is megmarad, amíg az előzőleg kiválasztott fényerő szintet nem választja meg. A magas módok között módváltás történik automatikusan. A világítási üzemmódot nem lehet beprogramozni.)

HOLDFÉNY ÜZEMMÓD: A holdfény üzemmód aktiválásához a kikapcsolt lámpa kapszolatját körülbelül 1 másodpercig nyomva tartani. Abban az esetben, ha a lámpa holdfény funkcióban lett kikapcsolva, akkor a kapszolgámog egyenlősen lüszkiváltást hivatko é.

A TURBO ÜZEMMÓD BE- ÉS KIKAPCSOLÁSA: Az előzőleg kikapcsolt kék egységt követő gyors megnyomásával bekapcsolható, újból kék egységt követő gyors megnyomásával kikapcsolható a turbo üzemmód. Ha a magas fényerőfokozat az emeltett üzemmód, az előzőleg kikapcsolt kék egységt követő gyors megnyomásakor kikapcsol a turbo üzemmód és a lámpa közepes fényerőfokozatra áll. Ha az emeltett üzemmód közepes, alacsony vagy holdfény üzemmód, az előzőleg kikapcsolt kék egységt követő gyors megnyomásakor kikapcsol a turbo üzemmód és a korábban emeltett üzemmódra áll.

STROBOSKOP: Háromszor gyorsan le kell nyomni a kapszoló gombot egységt után a stroboscóp mód elérése. A stroboscóp mód kikapcsolásához egyszer le kell nyomni a kapszoló kék tartan a kapszolat.

IDŐZÍTŐ: Az Seeker 2 Pro egy hosszú (9 perces) és egy rövid (3 perces) időzítővel rendelkezik arra a esetre, ha automatikusan le kell kapcsolni a lámpát. Amikor a lámpa fel van kapcsolva, duplán kattintson és tartsa lenyomva az oldalsó kapszoló a jelenlegi fényerő szintet, hogy hozzáférjen az időzítő beállításához. Egy villanással a rövid időzítő, míg kétetével a hosszú időzítő érheth el. A lámpa automatikusan ki fog kapcsolni, amikor az időzítő lejárt. Minden az időzítő beállítása, az oldalsó kapszolóval való dupla kattintással és annak lenyomásával véghet az időzítő beállításnak. Amikor az időzítő lejárt és a felhasználó újra be akar lépni az időzítőbe, a lámpa visszafér az időzítő legutolsó beállításához.

LEZÁRÁS/FELOLDÁS: A kikapcsolt állapotban lévő lámpám nyoma meg és tartva nyomva 0,2 másodpercig az oldalsó kapszoló, amit a holdfény üzemmód néen kapszoló és működésbe nem lép a nyomógomb lezárva üzemmód. Az oldalsó kapszoló jobb oldalán a legalsó részén jelzőfény rövid idevre felvilág. A feloldásához a lezáró állapotban lévő lámpán tartva nyomva (kb. 1 másodpercig) az oldalsó kapszoló, amíg a lámpa vissza nem kapszoló. Ezt követően a lámpa normál módon működik.

SZPERREN / ENTSZPERREN: Wenn die Taschenlampe ausgeschaltet ist durch Durchdrücken des seitlichen Schalter (etwa 2 Sekunden lang), geht das Moonlight aus, wird der Spermodus danach aktiviert. Zum Entsperrern leuchtet der rote Indikator auf der rechten Seite des Seitenschalters kurz auf. Halten Sie im Spermodus den Seitenschalter gedrückt. Danach wird der Taschenlampe wieder eingeschaltet. Dadurch wird die Taschenlampe wieder normal funktionieren.

(RU) Русский

УПРАВЛЕНИЕ ФОНАРЕМ РЕЖИМ ВКЛ/ВЫКЛ: Чтобы включить или выключить свет нажимте один раз на боковой переключатель. Когда свет выключен, он вернется на прежний уровень яркости, выбранный до его выключения. (При выключении фонарика можно запомнить только режимы лунного света, низкий, средний и высокий. Режим turbo запоминаться как высший режим. Режим стробоскопа нельзя запомнить.)

07

(BG) Български

НАЧИН НА ЕКСПЛОАТАЦИЯ ВКЛЮЧВАНЕ/ИЗКЛЮЧВАНЕ: Натиснете странична бутон веднъж, за да включите или изключите фонаря. При изключване на фонаря, никто на яркост се връща същото като преди изключването. (При изключване на фонаря могат да се запазят само следните режимы: Лунна светлина, Слаб, Среден, Силен. Турбо режимът се запазватв като Силен. Блти режимът не може да бъде запазен.)

МОДИФИКАЦИЯ НА ЛУМНОСИТА: Quando la torcia è accesa, premere e tenere premuto l'interruttore laterale per passare attraverso il ciclo automatico di modalità luce: lunare, bassa, media e alta. La modalità viene selezionata quando la torcia è spenta. La modalità turbo è memorizzata come modalità alta. La modalità strobo non può essere memorizzata.)

MODIFICO DEL LIVELLO DI LUMINOSITÀ: Quando la torcia è accesa, premere e tenere premuto l'interruttore laterale per passare attraverso il ciclo automatico di modalità luce: lunare, bassa, media e alta. La modalità viene selezionata quando l'interruttore laterale viene rilasciato.)

MODIFICO DEL LIVELLO DI LUMINOSITÀ: Quando la torcia è accesa, premere e tenere premuto l'interruttore laterale per passare attraverso il ciclo automatico di modalità luce: lunare, bassa, media e alta. La modalità viene selezionata quando l'interruttore laterale viene rilasciato.)

MODIFICO DEL LIVELLO DI LUMINOSITÀ: Quando la torcia è accesa, premere e tenere premuto l'interruttore laterale per passare attraverso il ciclo automatico di modalità luce: lunare, bassa, media e alta. La modalità viene selezionata quando l'interruttore laterale viene rilasciato.)

MODIFICO DEL LIVELLO DI LUMINOSITÀ: Quando la torcia è accesa, premere e tenere premuto l'interruttore laterale per passare attraverso il ciclo automatico di modalità luce: lunare, bassa, media e alta. La modalità viene selezionata quando l'interruttore laterale viene rilasciato.)

MODIFICO DEL LIVELLO DI LUMINOSITÀ: Quando la torcia è accesa, premere e tenere premuto l'interruttore laterale per passare attraverso il ciclo automatico di modalità luce: lunare, bassa, media e alta. La modalità viene selezionata quando l'interruttore laterale viene rilasciato.)

MODIFICO DEL LIVELLO DI LUMINOSITÀ: Quando la torcia è accesa, premere e tenere premuto l'interruttore laterale per passare attraverso il ciclo automatico di modalità luce: lunare, bassa, media e alta. La modalità viene selezionata quando l'interruttore laterale viene rilasciato.)

MODIFICO DEL LIVELLO DI LUMINOSITÀ: Quando la torcia è accesa, premere e tenere premuto l'interruttore laterale per passare attraverso il ciclo automatico di modalità luce: lunare, bassa, media e alta. La modalità viene selezionata quando l'interruttore laterale viene rilasciato.)

MODIFICO DEL LIVELLO DI LUMINOSITÀ: Quando la torcia è accesa, premere e tenere premuto l'interruttore laterale per passare attraverso il ciclo automatico di modalità luce: lunare, bassa, media e alta. La modalità viene selezionata quando l'interruttore laterale viene rilasciato.)

MODIFICO DEL LIVELLO DI LUMINOSITÀ: Quando la torcia è accesa, premere e tenere premuto l'interruttore laterale per passare attraverso il ciclo automatico di modalità luce: lunare, bassa, media e alta. La modalità viene selezionata quando l'interruttore laterale viene rilasciato.)

08

09

ИЗМЕНЕНИЯ УРОВНЯ ЯРКОСТИ: Когда фонарик включен, нажимте и удерживайте боковой переключатель, чтобы автоматически переключить режимы лунного света, низкий, средний и высокий. Режим турбо можно запомнить только как высший режим. Режим стробоскопа нельзя запомнить.)

МОДО УЛТРАБАО: Con la linterna apagada, mantenga presionado el botón lateral por más de un segundo y la linterna se encenderá en el modo ultrabajo. Si el modo memorizado es el ultrabajo, solo presione una vez el botón lateral.

ENTRA Y SAL DEL MODO TURBO: Haz doble click rápidamente en el switch lateral para entrar al modo Turbo, y para salir haz doble click rápidamente en el switch lateral. Cuando el modo memorizado este en alto, haz doble click rápidamente en el switch lateral para salir del modo Turbo y cambias a modo medio. Cuando el modo memorizado este en medio, baje o moonlight, haz doble click en el switch lateral para salir del modo Turbo y cambias al modo memorizado anterior.

STROBO: Haga triple click sobre el botón lateral para acceder al modo strobo. Para quitarlo, presione el botón lateral una vez.

TEMPORIZADOR: Seeker 2 Pro tiene un temporizador largo (9 minutos) y corto (3 minutos). Cuando se necesita que la luz se apague automáticamente, cuando la linterna está encendida, apriete y mantenga apretado el interruptor lateral bajo el nivel actual de brillo para acceder a las configuraciones del temporizador. Al parpadear una vez, accede al temporizador corto, mientras que dos parpadeos acceden al temporizador largo. La linterna se apagará automáticamente, cuando el temporizador vuelva estar activo. Al configurar el temporizador, apriete y mantenga apretado el interruptor lateral para cambiar las configuraciones del temporizador. Cuando el temporizador vuelva estar activo el usuario tendrá la intención de entrar de nuevo en el temporizador, la luz volverá a la última configuración.

BLOQUEO/DESBLOQUEO: Con la linterna apagada, mantenga presionado el interruptor lateral (al menos 2 segundos) hasta que se quite el modo moonlight y acceders al modo bloque. Para desbloque, el indicador rojo del lado derecho del interruptor lateral se encenderá brevemente. Mantenga presionado el interruptor lateral (al menos 2 segundos) hasta que la linterna se encienda nuevamente.

(RO) Romanesc

MOD DE OPERARE ON/OFF: Un singur clic pe butonul lateral pentru a activa/dezactiva lumina. Când lumina e aprinsă, se va reveni la nivelul de luminozitate selectat anterior. Înainte ca lumina să fi fost stinsă, (Numai lumina de veghe, modul sczut, media și intens pot fi memorate când lanternă este stinsă. Modul turbo este memorat ca mod intens. Modul stroscopic nu poate fi memorat.)

SCHIMBAREA NIVELULI DE LUMINOZITATE: Cu lanterna aprinsă, apăsați și țineți apăsat comutatorul lateral pentru a trece automat prin modulele lumina de veghe, intens, mediu și scăzut. Modul se selectează când comutatorul este eliberat.

MODUL MOONLIGHT: Din modul aprit se tine apasat butonul lateral pentru 1 sec. Acest mod se memorizeaza.

Accesare mod Turbo: Apasati rapid dublu-click pe butonul lateral pentru acescarea modului Turbo, pentru a iesi din modul turbo apasati din nou dublu-click. Daca modul memorat este -mare-, apasand dublu-click pentru

NIVEL DE CAMBIO DE NIVEL DE BRILLO: Quando la linterna está encendida, la lantema reverendria ar el nivel d'entre a nouveau dans la lantema, la lantema reverendria ar el nivel d'entre a minuire.

VERROUILLAGE/DÉVERROUILLAGE: Lorsque la lampe est éteinte, presser et maintenir le bouton latéral (pendant environ 2 secondes) jusqu'à ce que le mode Lucille s'indique pour activer le verrouillage. Pour signaler le verrouillage, l'indicateur rouge sur le côté droit du bouton latéral s'allumera pendant un court instant. Dans le mode verrouillage, presser et maintenir le bouton latéral (pendant environ 1 seconde) jusqu'à ce que la lampe se rallume. Après ceci, la lampe est utilisable normalement.

(IT) Italia

MODO DI UTILIZZO

ON/OFF: Cliccare una volta l'interruttore laterale per accendere/spegnere la luce. Quando la luce viene accesa, torna automaticamente al livello di luminosità selezionato prima che venisse spenta. Solo le modalità luce lunare, bassa, media e alta possono essere memorizzate quando la torcia è spenta. La modalità turbo è memorizzata come modalità alta. La modalità strobo non può essere memorizzata.)

MODIFICA DEL LIVELLO DI LUMINOSITÀ: Quando la torcia è accesa, premere e tenere premuto l'interruttore laterale per passare attraverso il ciclo automatico di modalità luce: lunare, bassa, media e alta. La modalità viene selezionata quando l'interruttore laterale viene rilasciato.)

MODIFICA DEL LIVELLO DI LUMINOSITÀ: Quando la torcia è accesa, premere e tenere premuto l'interruttore laterale per passare attraverso il ciclo automatico di modalità luce: lunare, bassa, media e alta. La modalità viene selezionata quando l'interruttore laterale viene rilasciato.)

MODIFICA DEL LIVELLO DI LUMINOSITÀ: Quando la torcia è accesa, premere e tenere premuto l'interruttore laterale per passare attraverso il ciclo automatico di modalità luce: lunare, bassa, media e alta. La modalità viene selezionata quando l'interruttore laterale viene rilasciato.)

MODIFICA DEL LIVELLO DI LUMINOSITÀ: Quando la torcia è accesa, premere e tenere premuto l'interruttore laterale per passare attraverso il ciclo automatico di modalità luce: lunare, bassa, media e alta. La modalità viene selezionata quando l'interruttore laterale viene rilasciato.)

MODIFICA DEL LIVELLO DI LUMINOSITÀ: Quando la torcia è accesa, premere e tenere premuto l'interruttore laterale per passare attraverso il ciclo automatico di modalità luce: lunare, bassa, media e alta. La modalità viene selezionata quando l'interruttore laterale viene rilasciato.)

MODIFICA DEL LIVELLO DI LUMINOSITÀ: Quando la torcia è accesa, premere e tenere premuto l'interruttore laterale per passare attraverso il ciclo automatico di modalità luce: lunare, bassa, media e alta. La modalità viene selezionata quando l'interruttore laterale viene rilasciato.)

MODIFICA DEL LIVELLO DI LUMINOSITÀ: Quando la torcia è accesa, premere e tenere premuto l'interruttore laterale per passare attraverso il ciclo automatico di modalità luce: lunare, bassa, media e alta. La modalità viene selezionata quando l'interruttore laterale viene rilasciato.)

MODIFICA DEL LIVELLO DI LUMINOSITÀ: Quando la torcia è accesa, premere e tenere premuto l'interruttore laterale per passare attraverso il ciclo automatico di modalità luce: lunare, bassa, media e alta. La modalità viene selezionata quando l'interruttore laterale viene rilasciato.)

MODIFICA DEL LIVELLO DI LUMINOSITÀ: Quando la torcia è accesa, premere e tenere premuto l'interruttore laterale per passare attraverso il ciclo automatico di modalità luce: lunare, bassa, media e alta. La modalità viene selezionata quando l'interruttore laterale viene rilasciato.)

MODIFICA DEL LIVELLO DI LUMINOSITÀ: Quando la torcia è accesa, premere e tenere premuto l'interruttore laterale per passare attraverso il ciclo automatico di modalità luce: lunare, bassa, media e alta. La modalità viene selezionata quando l'interruttore laterale viene rilasciato.)

MODIFICA DEL LIVELLO DI LUMINOSITÀ: Quando la torcia è accesa, premere e tenere premuto l'interruttore laterale per passare attraverso il ciclo automatico di modalità luce: lunare, bassa, media e alta. La modalità viene selezionata quando l'interruttore laterale viene rilasciato.)

10

ЗАКЛЮЧВАНЕ/ОТКЛЮЧВАНЕ: При изключване на фонаря, натиснете и задържте странична бутон, за да запомните само следните режимы: Лунна светлина, Слаб, Среден, Силен. Турбо режимът не може да бъде запазен.)

МОДИФИКАЦИЯ НА ЛУМНОСИТА: Quando la torcia è accesa, premere e tenere premuto l'interruttore laterale per passare attraverso il ciclo automatico di modalità luce: lunare, bassa, media e alta. La modalità viene selezionata quando l'interruttore laterale viene rilasciato.)

МОДИФИКАЦИЯ НА ЛУМНОСИТА: Quando la torcia è accesa, premere e tenere premuto l'interruttore laterale per passare attraverso il ciclo automatico di modalità luce: lunare, bassa, media e alta. La modalità viene selezionata quando l'interruttore laterale viene rilasciato.)

МОДИФИКАЦИЯ НА ЛУМНОСИТА: Quando la torcia è accesa, premere e tenere premuto l'interruttore laterale per passare attraverso il ciclo automatico di modalità luce: lunare, bassa, media e alta. La modalità viene selezionata quando l'interruttore laterale viene rilasciato.)

МОДИФИКАЦИЯ НА ЛУМНОСИТА: Quando la torcia è accesa, premere e tenere premuto l'interruttore laterale per passare attraverso il ciclo automatico di modalità luce: lunare, bassa, media e alta. La modalità viene selezionata quando l'interruttore laterale viene rilasciato.)

МОДИФИКАЦИЯ НА ЛУМНОСИТА: Quando la torcia è accesa, premere e tenere premuto l'interruttore laterale per passare attraverso il ciclo automatico di modalità luce: lunare, bassa, media e alta. La modalità viene selezionata quando l'interruttore laterale viene rilasciato.)

МОДИФИКАЦИЯ НА ЛУМНОСИТА: Quando la torcia è accesa, premere e tenere premuto l'interruttore laterale per passare attraverso il ciclo automatico di modalità luce: lunare, bassa, media e alta. La modalità viene selezionata quando l'interruttore laterale viene rilasciato.)

МОДИФИКАЦИЯ НА ЛУМНОСИТА: Quando la torcia è accesa, premere e tenere premuto l'interruttore laterale per passare attraverso il ciclo automatico di modalità luce: lunare, bassa, media e alta. La modalità viene selezionata quando l'interruttore laterale viene rilasciato.)

МОДИФИКАЦИЯ НА ЛУМНОСИТА: Quando la torcia è accesa, premere e tenere premuto l'interruttore laterale per passare attraverso il ciclo automatico di modalità luce: lunare, bassa, media e alta. La modalità viene selezionata quando l'interruttore laterale viene rilasciato.)

МОДИФИКАЦИЯ НА ЛУМНОСИТА: Quando la torcia è accesa, premere e tenere premuto l'interruttore laterale per passare attraverso il ciclo automatico di modalità luce: lunare, bassa, media e alta. La modalità viene selezionata quando l'interruttore laterale viene rilasciato.)

МОДИФИКАЦИЯ НА ЛУМНОСИТА: Quando la torcia è accesa, premere e tenere premuto l'interruttore laterale per passare attraverso il ciclo automatico di modalità luce: lunare, bassa, media e alta. La modalità viene selezionata quando l'interruttore laterale viene rilasciato.)

МОДИФИКАЦИЯ НА ЛУМНОСИТА: Quando la torcia è accesa, premere e tenere premuto l'interruttore laterale per passare attraverso il ciclo automatico di modalità luce: lunare, bassa, media e alta. La modalità viene selezionata quando l'interruttore laterale viene rilasciato.)

11

12

13

априете y mantenga apretado el interruptor lateral para pasar cicamente a través de los modos de la luz de la luna, de luz baja, media, alta. El modo se selecciona después de poner el interruptor en posición libre.

MODULO ULTRABAJO: Con la linterna apagada, mantenga presionado el botón lateral por más de un segundo y la linterna se encenderá en el modo ultrabajo. Si el modo memorizado es el ultrabajo, solo presione una vez el botón lateral.

ENTRA Y SAL DEL MODO TURBO: Haz doble click rápidamente en el switch lateral para entrar al modo Turbo, y para salir haz doble click rápidamente en el switch lateral. Cuando el modo memorizado este en alto, haz doble click rápidamente en el switch lateral para salir del modo Turbo y cambias a modo medio. Cuando el modo memorizado este en medio, baje o moonlight, haz doble click en el switch lateral para salir del modo Turbo y cambias al modo memorizado anterior.

STROBO: Haga triple click sobre el botón lateral para acceder al modo strobo. Para quitarlo, presione el botón lateral una vez.

TEMPORIZADOR: Seeker 2 Pro tiene un temporizador largo (9 minutos) y corto (3 minutos). Cuando se necesita que la luz se apague automáticamente, cuando la linterna está encendida, apriete y mantenga apretado el interruptor lateral bajo el nivel actual de brillo para acceder a las configuraciones del temporizador. Al parpadear una vez, accede al temporizador corto, mientras que dos parpadeos acceden al temporizador largo. La linterna se apagará automáticamente, cuando el temporizador vuelva estar activo. Al configurar el temporizador, apriete y mantenga apretado el interruptor lateral para cambiar las configuraciones del temporizador. Cuando el temporizador vuelva estar activo el usuario tendrá la intención de entrar de nuevo en el temporizador, la luz volverá a la última configuración.

BLOQUEO/DESBLOQUEO: Con la linterna apagada, mantenga presionado el interruptor lateral (al menos 2 segundos) hasta que se quite el modo moonlight y acceders al modo bloque. Para desbloque, el indicador rojo del lado derecho del interruptor lateral se encenderá brevemente. Mantenga presionado el interruptor lateral (al menos 2 segundos) hasta que la linterna se encienda nuevamente.

(RO) Romanesc

MOD DE OPERARE ON/OFF: Un singur clic pe butonul lateral pentru a activa/dezactiva lumina. Când lumina e aprinsă, se va reveni la nivelul de luminozitate selectat anterior. Înainte ca lumina să fi fost stinsă, (Numai lumina de veghe, modul sczut, media și intens pot fi memorate când lanternă este stinsă. Modul turbo este memorat ca mod intens. Modul stroscopic nu poate fi memorat.)

SCHIMBAREA NIVELULI DE LUMINOZITATE: Cu lanterna aprinsă, apăsați și țineți apăsat comutatorul lateral pentru a trece automat prin modulele lumina de veghe, intens, mediu și scăzut. Modul se selectează când comutatorul este eliberat.

MODUL MOONLIGHT: Din modul aprit se tine apasat butonul lateral pentru 1 sec. Acest mod se memorizeaza.

Accesare mod Turbo: Apasati rapid dublu-click pe butonul lateral pentru acescarea modului Turbo, pentru a iesi din modul turbo apasati din nou dublu-click. Daca modul memorat este -mare-, apasand dublu-click pentru

NIVEL DE CAMBIO DE NIVEL DE BRILLO: Quando la linterna está encendida, la lantema reverendria ar el nivel d'entre a nouveau dans la lantema, la lantema reverendria ar el nivel d'entre a minuire.

VERROUILLAGE/DÉVERROUILLAGE: Lorsque la lampe est éteinte, presser et maintenir le bouton latéral (pendant environ 2 secondes) jusqu'à ce que le mode Lucille s'indique pour activer le verrouillage. Pour signaler le verrouillage, l'indicateur rouge sur le côté droit du bouton latéral s'allumera pendant un court instant. Dans le mode verrouillage, presser et maintenir le bouton latéral (pendant environ 1 seconde) jusqu'à ce que la lampe se rallume. Après ceci, la lampe est utilisable normalement.

(IT) Italia

MODULO ULTRABAJO

ON/OFF: Cliccare una volta l'interruttore laterale per accendere/spegnere la luce. Quando la luce viene accesa, torna automaticamente al livello di luminosità selezionato prima che venisse spenta. Solo le modalità luce lunare, bassa, media e alta possono essere memorizzate quando la torcia è spenta. La modalità turbo è memorizzata come modalità alta. La modalità strobo non può essere memorizzata.)

MODIFICA DEL LIVELLO DI LUMINOSITÀ: Quando la torcia è accesa, premere e tenere premuto l'interruttore laterale per passare attraverso il ciclo automatico di modalità luce: lunare, bassa, media e alta. La modalità viene selezionata quando l'interruttore laterale viene rilasciato.)

MODIFICA DEL LIVELLO DI LUMINOSITÀ: Quando la torcia è accesa, premere e tenere premuto l'interruttore laterale per passare attraverso il ciclo automatico di modalità luce: lunare, bassa, media e alta. La modalità viene selezionata quando l'interruttore laterale viene rilasciato.)

MODIFICA DEL LIVELLO DI LUMINOSITÀ: Quando la torcia è accesa, premere e tenere premuto l'interruttore laterale per passare attraverso il ciclo automatico di modalità luce: lunare, bassa, media e alta. La modalità viene selezionata quando l'interruttore laterale viene rilasciato.)

MODIFICA DEL LIVELLO DI LUMINOSITÀ: Quando la torcia è accesa, premere e tenere premuto l'interruttore laterale per passare attraverso il ciclo automatico di modalità luce: lunare, bassa, media e alta. La modalità viene selezionata quando l'interruttore laterale viene rilasciato.)

MODIFICA DEL LIVELLO DI LUMINOSITÀ: Quando la torcia è accesa, premere e tenere premuto l'interruttore laterale per passare attraverso il